

# SAM

*sit and move*

Pour une plus grande mobilité dans les centres commerciaux

Votre atout « Service »



provita.de



## Chaise de shopping mobile

Faire du shopping en famille ou entre amis est la garantie de passer un bon moment. Faire du lèche-vitrine, peser le pour et le contre, comparer, acheter. Mais ce n'est pas tout : être là, tout simplement ! Et pourtant, faire du shopping est tout aussi épuisant qu'agréable ; en effet, on a vite parcouru plusieurs centaines de mètres, tout particulièrement dans les centres commerciaux. Et il faut également souvent rester longtemps debout sans bouger. À la fin de la journée, on s'étonne toujours d'avoir les jambes fatiguées et lourdes. Dans une société de plus en plus âgée et mobile, il est temps de renforcer votre offre de services. Permettez à vos clients de participer à une expérience shopping agréable. Contrairement aux chaises roulantes de location classiques, nos chaises mobiles peuvent être prêtées sans hésitation : Avec cette chaise, impossible d'avoir

l'impression d'être malade et limité – jouir d'une aide quotidienne en matière de mobilité fait partie de la vie et est tout à fait normal. Grâce à son design moderne et compact, SAM offre à toutes les personnes n'étant plus trop à l'aise sur leurs deux jambes la possibilité de passer un séjour décontracté et de profiter d'une liberté retrouvée, entre autres, grâce à :

- un système de freinage de sécurité intégré, délicat pour les mains,
- l'utilisation de matériaux de qualité,
- un design compact, ainsi que des accoudoirs et un repose-pieds rabattables, mais aussi
- des pneus anti-crevaison, résistants et silencieux.

Des accessoires utiles (tels qu'une ceinture de sécurité et une station de rangement), mais aussi la possibilité de faire votre publicité pour ce service font de SAM un pack complet pour tous.

**+ SÛRE ET  
CONFORTABLE**

**+ COMPACTE ET  
EMPILABLE**

**+ STABLE JUSQU'À UNE  
CHARGE DE 150 KG**

**+ PUBLICITÉ  
PERSONNALISÉE**



En savoir  
plus sur  
[provita.de](http://provita.de)

## Exemples d'accessoires



+ CEINTURE  
DE SÉCURITÉ

---



+ CONSIGNE PAR  
CARTE

---



+ CONSIGNE PAR  
JETON

---



+ BORNE DE PARKING

---



+ BORNE MURALE

---

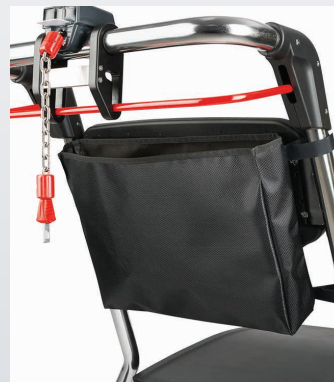

+ PORTE DOCUMENTS

---





Pour les centres commerciaux, magasins d'ameublement, zones piétonnes ou visites touristiques



Chaise mobile pliante pour les hôtels, restaurants et auberges

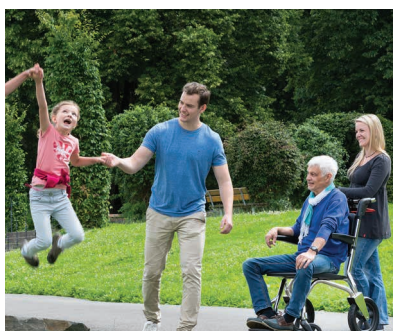

Pour les musées, parcs de loisirs, zoos, lieux touristiques, espaces cultures, etc.



Pour une plus grande mobilité dans les locaux administratifs, établissements de santé et établissements publics

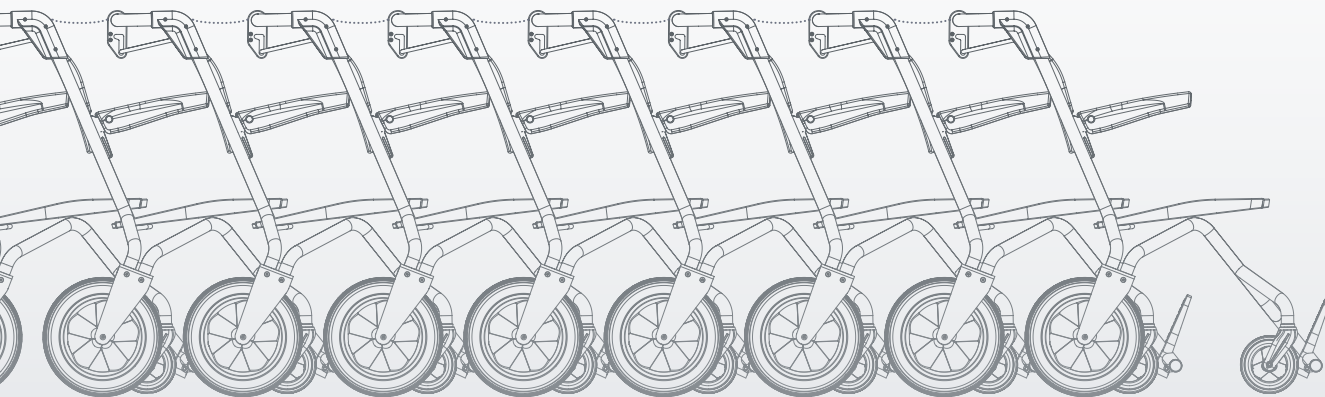

**provita**<sup>®</sup>  
medical

**provita medical gmbh & co. kg**  
Auf der Huhfuhr 8  
42929 Wermelskirchen  
Germany

Tel. +49(0)2193 5105-0  
Fax +49(0)2193 5105-269  
info@provita.de  
**provita.de**